

# iHome®

iA100  
iPad/iPhone/iPod®対応  
Bluetooth  
オーディオシステム



works with



**iHome + Sleep**  
alarm clock app



**iHome + Radio**  
internet radio app

Available on the  
**App Store**

詳しくは[www.ihomeintl.com](http://www.ihomeintl.com)をごらんください

## 安全上のご注意

 この頁は、感電や火災からあなたを守るため、ご使用前に必ずお読みください。

製品を安全にご使用いただくため、「安全上のご注意」をご使用前によくお読みください。

### 絵表示について

この取扱説明書では、製品を安全に正しくお使い頂き、あなたや他の人々への危害や財産への損害を未然に防止する為に、いろいろな絵表示をしています。  
その表示と意味は次のようになっています。内容を良く理解してから、本文をお読みください。



### 警告

この表示を無視して、誤った取扱いをすると、人が死亡または重傷を負う可能性が想定される内容を示しています。



### 注意

この表示を無視して、誤った取扱いをすると、人が傷害を負う可能性が想定される内容、および物的損害のみの発生が想定される内容を示しています。

### 絵表示の例



△記号は、注意（危険・警告を含む）を促す内容があることを告げるものです。

図の中に具体的な注意内容（左図の場合は感電注意）が描かれています。



⊘記号は、禁止の行為であることを告げるものです。

図の中や近傍に具体的な禁止内容（左図の場合は分解禁止）が描かれています。



●記号は、行為を強制したり指示する内容を告げるものです。

図の中に具体的な指示内容（左図の場合は電源プラグをコンセントから抜く）が描かれています。

お客様または第三者が、この製品の誤使用・故障・その他の不具合およびこの製品の使用によって受けられた損害につきましては、法令上の賠償責任が認められる場合を除き、当社は一切その責任を負いませんので、あらかじめご了承ください。

この製品の故障・誤動作・不具合などによって発生した次に掲げる損害などの付随的損害の補償につきましては、当社は一切その責任を負いませんので、あらかじめご了承ください。

- ◆お客様または第三者がテープ・ディスクなどへ記録された内容の損害
- ◆録音・再生などお客様または第三者が製品利用の機会を逸したことによる損害

**警告**
**ACアダプターは交流100ボルト以外の電圧で使用しない**

この機器のACアダプターは、交流100ボルト専用です。  
指定以外の電源電圧で使用しないでください。  
火災・感電の原因となります。

**放熱に注意**

本体およびACアダプターは次のような使い方をしないでください。  
◎あおむけや横倒し、逆さまにして使用する。  
◎風通しの悪い、狭い所に押し込む。  
◎布を掛けたり、じゅうたん、布団の上において使用する。  
内部に熱がこもり、火災の原因となります。

**指定のACアダプターを使う**

充電するときや電源を供給するときは、  
機器に付属のACアダプターをお使い  
ください。  
付属以外のACアダプターを使用すると電池の  
破裂、液漏れにより、火災、けがや周囲を汚損  
する原因となります。

付属の  
アダプター

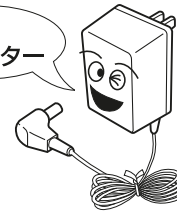
**風呂、シャワー室では使用しない**

風呂、シャワー室など湿度の高いところや、  
水はねのある場所では使用しないでください。  
火災・感電の原因となります。

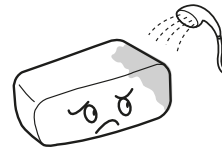
**異常が起きた場合は**

煙が出たり、変な臭いや音がする場合  
は、すぐに電源スイッチを切り、ACア  
ダプターをコンセントから抜いてください。  
そのまま使用すると、火災・感電の原因となります。  
煙や、異臭、異音が消えたのを確かめてから修理をご依頼ください。

**ACアダプターのプラグは清潔に**

ACアダプターの刃および刃の付近に埃や金属物が付着している場合  
は、ACアダプターを抜いてから乾いた布で取り除いてください。  
そのまま使用すると、火災・感電の原因となります。



## 警告

### ケースを絶対に開けないでください



ACアダプターや機器の裏ぶた、カバーを開けたり、改造をしないでください。内部には電圧の高い部分があり、火災・感電の原因となります。点検・修理をご依頼ください。

### 機器の内部に水や異物を入れない



機器の上に花瓶やコップなど水の入った容器を置かないでください。こぼれて中に入ると、火災・感電の原因となります。



機器の通風孔、開口部から内部に金属類や燃えやすいものなどを差し込んだり、落とし込んだりしないでください。火災・感電の原因となります。



内部に水や異物などが入った場合は、まず電源スイッチを切り、ACアダプターをコンセントから抜いて、点検・修理をご依頼ください。そのまま使用すると、火災・感電の原因となります。

### 落下した機器は使わない



ACアダプターや機器を落としたり、カバーやケースがこわれた場合は、電源スイッチを切り、ACアダプターをコンセントから抜き、電池を取り出して、点検・修理をご依頼ください。そのまま使用すると、火災・感電の原因となります。

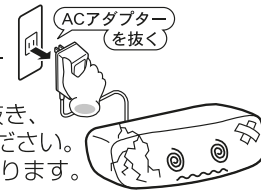

### 雷が鳴り始めたら



アンテナ線やACアダプターには触れないでください。感電の原因となります。

### 電池は放置しない



電池は、幼児の手の届かないところへ置いてください。ボタン電池など小型の電池は特にご注意ください。電池をあやまって飲み込むおそれがあります。万一、お子さまが飲み込んだ場合は、ただちに医師と相談してください。

### 乾電池は充電しない



乾電池は充電しないでください。電池の破裂、液漏れにより、火災・けがの原因となります。

## ⚠ 注 意

### ACアダプターを熱器具に近付けない



ACアダプターを熱器具（ストーブ、アイロンなど）に近付けないでください。被覆が溶けて、火災・感電の原因となることがあります。

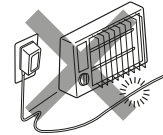

### 不安定な場所には置かない



ぐらついた台の上や傾いた所など、不安定な場所に置かないでください。落ちたり、倒れたりしてけがの原因となることがあります。

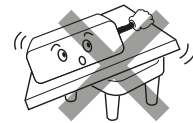

### 湿気やほこりのある場所に置かない



油煙や湯気の当たる調理台、加湿器のそば、湿気やほこりの多い場所には置かないでください。火災・感電の原因となることがあります。

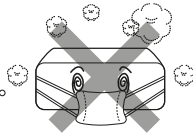

### 温度の高い場所には置かない



窓を閉めきった自動車の中や、直射日光が当たる場所など、異常に温度が高くなる場所に放置しないでください。本体や部品に悪い影響を与え、火災の原因となることがあります。

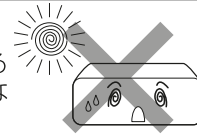

### ACアダプターの抜き差しは



ぬれた手でACアダプターを抜き差ししないでください。感電の原因となることがあります。



ACアダプターは、根元まで差し込んでゆりみがあるコンセントに接続しないでください。発熱して火災の原因となることがあります。販売店や電気工事店にコンセントの交換を依頼してください。ACアダプターを抜くときは、コードを引っ張らないでください。コードが傷つき、火災・感電の原因となることがあります。必ずACアダプター本体を持って抜いてください。

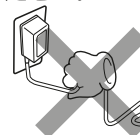

ACアダプターはコンセントに根元まで確実に差し込んでください。差し込みが不完全ですと発熱したり埃が付着して火災の原因となることがあります。また、ACアダプターの刃に触れると感電することがあります。

## 注意

### 長期間使用しないときは



旅行などで長期間、ご使用にならないときは、安全のため必ずACアダプターをコンセントから抜き、電池を取り出しておいてください。火災の原因となることがあります。

### 指定以外のコードを使わない



関連機器を接続する場合は、各々の機器の取扱説明書をよく読み、電源を切り、説明に従って接続してください。また、接続は指定のコードを使用してください。指定以外のコードを使用したりコードを延長すると発熱し、やけどの原因となることがあります。

### 機器に乗らない



この機器に乗ったり、ぶら下がったりしないでください。特にお子様にはご注意ください。倒れたり、こわれたりして、けがの原因となることがあります。

### 移動させる際は



移動させる場合は、電源スイッチを切り、必ずACアダプターをコンセントから抜き、アンテナ線、機器間の接続コードなど外部の接続コードを外してから行ってください。コードが傷つき、火災・感電の原因となることがあります。

### お手入れの際は



お手入れの際は安全のためACアダプターをコンセントから抜いてください。感電の原因となることがあります。

### スピーカー部に磁気カード類を近づけない



キャッシュカード、テレホンカード、フロッピーディスクなどの磁気を使用したカード類をスピーカー部に近づけないでください。カード類が使えなくなることがあります。

### 本機をモニター類に近づけない



本機をテレビやコンピュータモニター等の近くに設置すると色ムラを生じることがあります。テレビやコンピュータモニター等とは離して設置してください。

## ⚠ 注意

### コード類は正しく配置する



電源コードやアンテナ線は足にひっかけると機器の落下や転倒などにより、けがの原因となることがあります。十分に注意して接続、配置してください。

### ガス管にアンテナ線をつながない



火災や爆発の原因となることがあります。

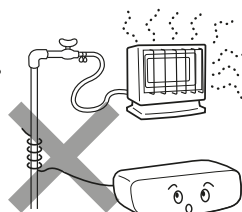

### 電池の取扱い

次のことを、必ず守ってください。



◆ 指定以外の電池は使用しないでください。また、新しい電池と古い電池を混ぜて使用しないでください。

◆ 電池は、加熱したり、分解したり、火や水の中に入れてしないでください。

◆ 電池、電池ケースは、金属製のボールペン、ネックレス、コイン、ヘアピンなどと一緒に携帯、保管しないでください。



◆ 極性表示（プラス“+”とマイナス“-”の向き）に注意し、表示どおりに入れてください。

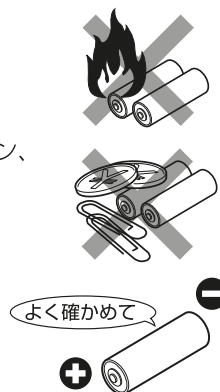

誤った使い方をすると、ショートしたり、破裂、液漏れにより、火災、けがや周囲を汚損する原因となることがあります。液がもれた場合は、電池ケースに付いた液をよく拭き取ってから新しい電池を入れてください。万一、もれた液が身体についたときは、水でよく洗い流してください。

## 目次

iA100クイックスタート .....	1
各部の名称/ディスプレイ .....	4
iA100の使いかた .....	5
アラームの使いかた .....	6
iPad/iPhone/iPod、ラジオを聴く .....	7
外部オーディオ機器、Bluetooth機器の音楽を聴く .....	8
Bluetooth対応電話で電話をかける、スリープ操作、タイマー操作 .....	9
ディマー、バックアップ電池の交換、バッテリーについてのご注意 .....	10
安全にお使いいただくために .....	11
トラブルシューティング .....	12



メモ：iA100はHFP、HSP、A2DP、およびAVRCP Bluetoothプロファイルに対応するよう設計されています。お持ちのBluetooth機器がこれらの規格に適合しているか、説明書、あるいはテクニカルサポートでご確認ください。



以下の表示は、EU諸国におけるWEEE指令（電気、電子機器の廃棄に関する指令）に基づく表示です。日本において本機を廃棄する時は、各自治体の規則に従って処理してください。

This product bears the selective sorting symbol for waste electrical and electronic equipment (WEEE).

This means that this product must be handled pursuant to European Directive 2002/96/EC in order to be recycled or dismantled to minimize its impact on the environment.



For further information, please contact your local or regional authorities.

Electronic products not included in the selective sorting process are potentially dangerous for the environment and human health due to the presence of hazardous substances.

## 設置とお手入れについて

- 製品は、水平な場所に設置して、直射日光の当たるところや、熱源の近くに置かないでください。
- 塗装してある木製品や家具の上に直接置いたり、密着させずに、布などを敷いて表面を保護してください。
- 拭く時は、中性洗剤を使用し、かたく絞った柔らかい布で軽く拭いてください。強くこすったり、ベンジンなどの揮発性の溶剤、化学薬品は製品の表面を変質させることがあります。



## はじめに

このたびはiHome iA100、iPad/iPhone/iPodアプリ対応アラームクロックラジオをお求めいただきありがとうございます。iA100はBongiovi Digital Power Stationテクノロジーによるデジタル音響処理回路を搭載し、Bluetoothを搭載した携帯電話やパソコン (Bluetoothまたは外部入力) の音楽をお楽しみいただけます。この説明書には、本製品の基本的な操作方法と取り扱い上のご注意を掲載しています。本機では、お手元のiPhone/iPodにiTunes App Storeから「iHome+Sleep」アプリを無料でダウンロードすることで、さまざまな拡張機能をご利用いただけます。さらに、「iHome+Radio」アプリ (iTunes App Storeで購入可能) を使用すると世界中の何千ものインターネットラジオにアクセスできます。「iHome+Sleep」アプリ、「iHome+Radio」アプリとiA100の活用方法については、以下の情報をご覧ください。(アプリケーションの表示と情報の記載はすべて英語です。

ユーザーフォーラム: <http://getsatisfaction.com/ihomeapps>

WEB: [www.ihomeaudio.com/apps](http://www.ihomeaudio.com/apps).

E-mail: [apps@ihomeaudio.com](mailto:apps@ihomeaudio.com)

ご注意: アプリケーションはiPad、iPhone、iPod touchのみでご利用可能です

ご使用前に本書をよくお読みいただき、必要なときにご参照いただけるよう大切に保存してください。

**QDID:B016961**

# iA100 クイックスタート

## 1：電源

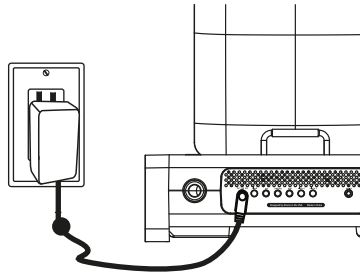

ACアダプターのケーブル先端のプラグをiA100本体背面の「ACアダプタージャック」に差し込み、ACアダプターをコンセントに差し込みます。

## 2：iA100とBluetooth搭載電話機のペアリング



- 電話機のモードをBluetoothモードまたはBluetooth検出モードにします。(電話機のマニュアルを参照してください)
- iA100背面の「ペアリングボタン」を押します。iA100はオートペアリングモードになり、相手を探し始めます。この間、Bluetooth表示と「PAIRING」表示が点滅します。
- もし、電話機に「パスコード」の入力要求があったら、本機のパスコード(1234)を入力します。
- 電話機に、ペアリング成功を知らせる表示がされます。(表示は、電話機によって異なります)

## 3：電話をかける 電話を受ける

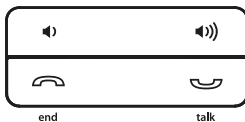

まず、iA100が電話機とリンク(ペアリング済み)していることを確認してください。

- 電話をかけるときは電話機で番号をダイヤルし。
- かかってきた電話を受けるときは**通話ボタン**を押します。  
通話が終わったら**終了ボタン**(end)を押します。

メモ：通話中にかかってきたキャッチホンを受けるには、**通話ボタン**を押します。このとき、最初の通話は保留になります。

## 4：タイムシンクによる 時刻の設定



iPad、iPhoneまたはiPodをドッキングします。(7項、8項をごらんください)  
iA100背面の**時刻あわせボタン**を短く押します。  
ディスプレイに「TIME SYNC」と表示され、その後「TIME UPDATED」が表示されてタイムシンクが成功したことを示します。

# iA100 クイックスタート

## 5：モード切り替え/ラジオの操作



- a) モードボタンを押すとiPod、Bluetooth、FMラジオ、外部入力の切り替えができます。
- b) FMラジオ局のプリセットを行なうときは、▶|| ボタンを何度か押して希望するプリセット番号（P1-P6）を表示し、次にプリセット番号表示が点滅するまで ▶|| ボタンを押し続けます。
- c) ◀または▶ボタンで、プリセットしたい放送を受信します。
- d) この状態で ▶|| ボタンを押すと、聴いている局が、選んだ番号のプリセットに登録されます。

## 6：アラーム1、アラーム2の設定



- a) アラーム1、またはアラーム2ボタンを、ディスプレイ下部のアラーム時刻表示が点滅するまで押し続けます。（以下、アラーム2の設定では、アラーム1ボタンをアラーム2に読み替えてください）
- b) ◀または▶ボタンで、アラーム時刻を設定します。
- c) アラーム1ボタンを押すと、アラームパターンの選択になります。◀または▶ボタンでパターン（毎日、平日など）を選択します。
- d) アラーム1ボタンを押すとアラーム音源の選択になります。ラジオを選択したときは ▶|| ボタンでプリセット番号を指定するか、◀または▶ボタンで放送局を選んでください。
- e) アラーム1ボタンを押すとアラーム音量の設定になります。◀または▶ボタンでアラーム作動時の音量を設定してください。
- f) アラーム1ボタンを押すとアラーム設定が完了します。

# iA100 クイックスタート

## 7 : iPad/iPhone/iPodのドッキング

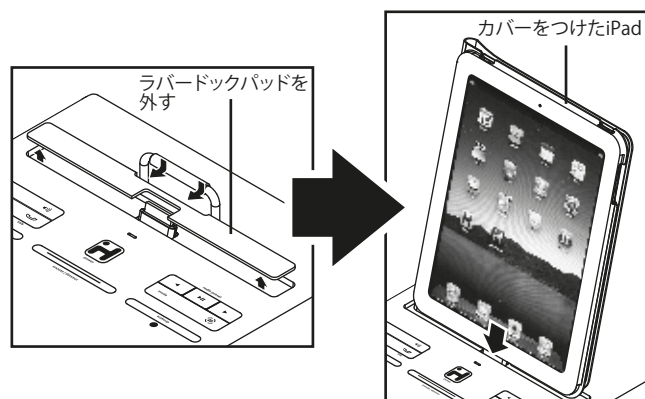

iPad/iPhoneまたはiPodをゆっくりとドックに差し込みます。iPad/iPhone/iPodに保護フィルムやカバーをつけたまま利用するときは、はじめにiA100のラバードックパッドを外してください。接続している間iPad/iPhone/iPodは充電されます。iPad/iPhone/iPodを再生するにはiA100の▶▶ ボタンを押します。

## 8 : iA100のファームウェアアップデート



iA100の性能を最大限に引き出すために、iA100のファームウェア (制御プログラム) を最新の状態にしてください。App Storeから「iHome+Sleep」アプリ (無料) をダウンロードして、iPad/iPhone/iPodで起動して、「Settings/iA100」を選択し、表示に従ってファームウェアをアップデート (更新) してください。

メモ: 本書には、iHome+Sleep、iHome+Radioアプリについての詳細は記載されておりません。これらのアプリの拡張機能をどのように利用できるか詳細をお知りになりたい場合は、App Storeから「iHome+Sleep」アプリ (無料) をダウンロードして、「Start Guide」をご覧ください。(アプリの表示言語は英語です)

## 各部の名称

### 上面

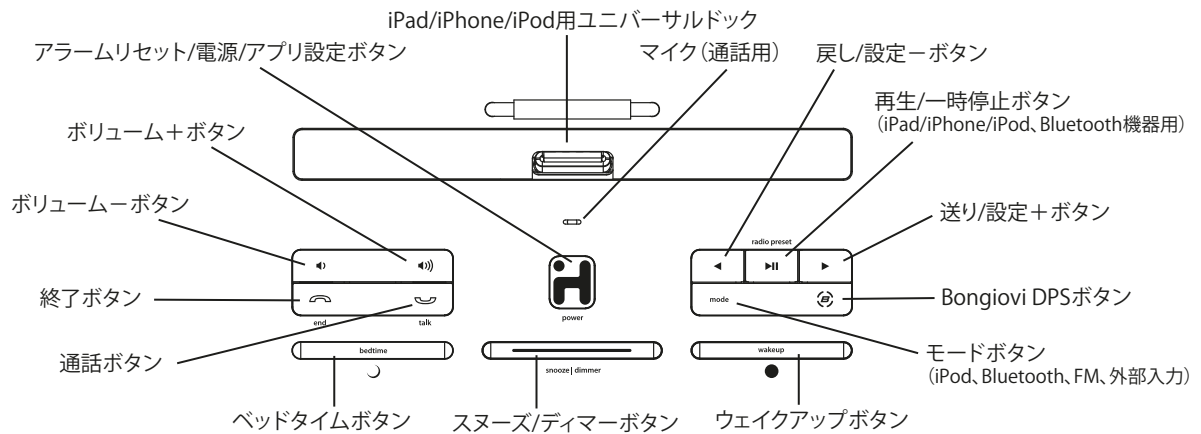

### 背面

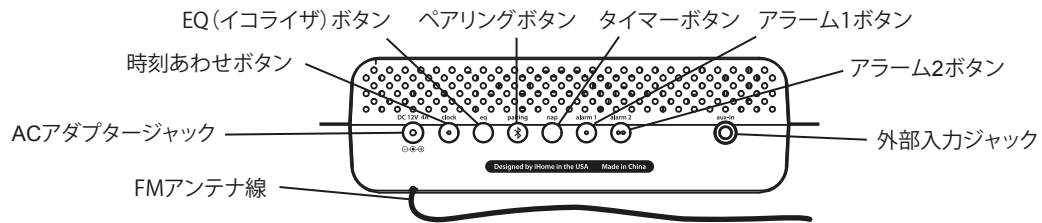

## ディスプレイ

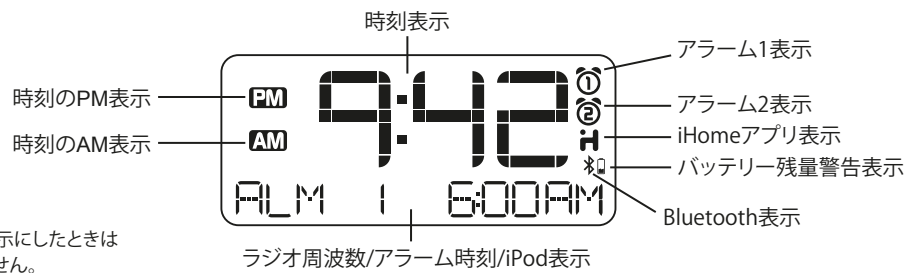

メモ: 時計を24時間表示にしたときはAM/PMは表示されません。

## iA100の使いかた

### 電源の接続

はじめに、本体底面の定格ラベルに記載されている入力電源の条件や、安全にお使いいただくための条項をご確認ください。

ACアダプターのケーブル先端のプラグを「iA100本体背面のACアダプタージャック」に差し込み、ACアダプターをコンセントに差し込みます。

### 電源のON/OFF

iA100の電源のON/OFFは、**電源/アプリボタン**で行ないます。ACアダプターが接続されているときは、本機の電源がOFFでも、ドッキングしたiPadやiPhone、iPodへの充電は継続します。(旧タイプのiPod:第1世代～第3世代への充電はできません)

### タイムシンク

iA100には、iPadやiPhone、最近のiPodモデル(iPod touch、iPod nano、iPod classicなど)の内部時計から日付と時刻を同期するタイムシンク機能があります。(iPod miniなどの旧iPodモデルではご利用いただけないことがあります)

1. 本体背面の**時刻合わせボタン**を押すとディスプレイ下部の“Time Sync”表示が点滅します。
2. タイムシンクが完了すると“Time Updated”と表示されます。
3. タイムシンクに失敗した場合、“Sync Failed”と表示されます。このような場合は、もう一度タイムシンクを行なったり、他のiPad/iPhone/iPodでシンクを試みてください。もし、どうしてもシンクができない場合は手動で時刻を設定してください。(下記を参照)

**メモ:** iPhoneの時計は電話機能により自動的に正確な時間に更新されています。iPadやiPodの時計は、コンピュータに接続したときに正確に更新されます。iPad/iPhone/iPodからのシンクでは分単位の情報までしか得られません。このため、iA100とは最大59秒の時間差が生じる可能性があります。

### 時計とカレンダーの手動設定

1. 本体うしろの時刻合わせボタンを、時刻表示が点滅するまで押し続けます。
2. ◀ または ▶ **ボタン**で、正しい時刻を設定します。(ボタンを押し続けると、早く変化します)午前と午後を間違えないようご注意ください。12時間表示のときはAM/PMは、ディスプレイ左に表示されます。
3. 時刻を設定したら**時刻合わせボタン**を押します。ディスプレイ下部に年が表示され点滅しますので、◀ または ▶ **ボタン**で、現在の年を表示させます。
4. 年を設定したら**時刻合わせボタン**を押します。ディスプレイに日付が表示され点滅しますので◀ または ▶ **ボタン**で、今日の日付を表示させます。ボタンを押し続けると、早く変化します。
5. **時刻合わせボタン**をもう一度押すと<ピピッ>という音がして、時計とカレンダーの設定が完了します。

## アラームの使いかた

### アラームの設定

#### アラーム1

- アラーム1 ボタンを、ディスプレイ下部のアラーム時刻表示が点滅するまで押し続けます。
- ◀ または ▶ ボタンで、アラーム時刻を設定します。ボタンを押し続けると、早く変化します。
- アラーム1 ボタンを押すと、アラームパターンの選択になります。◀ または ▶ ボタンでパターン（7days:毎日、weekdays:平日、weelend:週末、custom）を選択します。  
**メモ:** 「custom」を選んだ場合は、「iHome+Sleep」アプリでカスタムアラームを設定する必要があります。
- アラーム1 ボタンを押すとアラーム音源（iPod、Radio:ラジオ、Playlist:プレイリスト、Tone:ブザー音）の選択になります。iPodを選んだ場合、ドッキングしたiPad、iPhoneまたはiPodが設定時刻に再生されます。
  - ラジオを選択したときは ▶▶ ボタンでプリセット番号を指定するか、◀ または ▶ ボタンで放送局を選んでください。
  - プレイリストを選択したときは、あらかじめiPadやiPhone、iPodに“iHome”という名前のプレイリストを作成して、お目覚めに聴きたい曲を登録しておきます。iA100はアラームとしてプレイリストの中からランダムに曲を選んで演奏します。
  - Tone:ブザー音を選択したときは、「iHome+Sleep」アプリでブザー音を選ぶことができます。
- アラーム1 ボタンを押すとアラーム音量の設定になります。◀ または ▶ ボタンでアラーム作動時の音量を設定してください。
- アラーム1 ボタンを押すとアラーム設定が完了します。

アラーム2の設定は、上記の説明のアラーム1ボタンをアラーム2ボタンに読み替えてください。

**メモ:** アラーム音源にiPodが指定されていて、アラーム動作時にiPad/iPhone/iPodが検出できなかった場合は、ブザーアラームに切り替わります。またプレイリストが指定されていて、“iHome”という名前のプレイリストが検出できなかった場合は、最後に聴いていたところから、続きを再生します。アラームは最長1時間動作し続けますので、iPadやiPhone、iPodの再生が途中で終わらないよう、十分な時間記録するか、リピート再生を設定しておいてください。

### アラームの確認、作動の設定と解除（アラームのON/OFF）

アラーム時刻を設定すると、自動的にアラームの作動もセットされ、作動するアラームはディスプレイに表示されます。

- アラーム1 またはアラーム2 ボタンを押すと、アラーム時刻とアラーム音源が表示されます。
- アラーム時刻を表示中にアラーム1 またはアラーム2 ボタンをさらに押すと、押すごとにアラームのON/OFFが切り替わります。ディスプレイの表示をご確認ください。

### アラームを止めて次回また鳴らすには

- アラーム作動中に  ボタンを押すと、アラームは停止して、また翌日（または次の設定日）の同じ時刻に作動します。  
**ご案内:** 「iHome+Sleep」アプリが起動しているときは、**ウェイクアップボタン**を押すと“ウェイクアッププロファイル”（起きたときの設定）にアクセスできます。アプリが起動していないときは、**ウェイクアップボタン**を押すと本機の電源はOFFになり、アラームの作動は解除されます。

### スヌーズ

- スヌーズ間隔を設定するときは、通常動作時（アラームが作動していないとき）に**スヌーズ/ディマーボタン**を押し続けます。スヌーズ間隔の時間が表示されますので◀ または ▶ ボタンで、スヌーズ間隔を1分～29分の間で設定します。ご案内:スヌーズ間隔は、「iHome+Sleep」アプリでも設定できます。
- アラーム作動中に**スヌーズ/ディマーボタン**を押すと、アラームはいったん止まり、9分後（または設定した時間後）に再び作動します。スヌーズ動作はアラーム設定時刻から1時間までの間、繰り返すことができます。

### シュア・アラーム

本機はバックアップ電池がセットされていれば（9ページ参照）、停電してもアラーム機能を維持する“シュア・アラーム”機能を備えています。アラームが設定されていた時刻に停電中の場合は、バックアップ電池によるブザー音でアラーム動作を行ないます。（通常のブザー音とは異なります）

**ご案内:** 「iHome+Sleep」アプリ（App Storeから無料でダウンロードできます）をiPad/iPhone/iPodにインストールすると、さらに多機能なアラーム、スヌーズ、スリープの設定が可能です。

## iPad/iPhone/iPodを聴く

- 再生を行なっている状態のiPad/iPhone/iPodをiA100のドックに差し込むと、(ドックするときのご注意は3ページをご覧ください) iA100は自動的に電源ONになり、iPad/iPhone/iPodの音楽を聴くことができます。  
**メモ:** iPad/iPhone/iPodの再生音が小さすぎると、iA100はiPad/iPhone/iPodが再生中であることを検知できないことがあります。このようなときは一度本機の **⏮ ボタン**を押してください。
- iPad/iPhone/iPodがドックされていて、待機状態のとき、本機の **▶|| ボタン**を押して再生を行ないます。iA100の電源がすでにONのときは、ディスプレイ下部に“iPod”の表示が出るまで **モードボタン**を何度か押してください。“iPod”が表示されていればiA100はiPodモードになっています。iPad、iPhoneまたはiPod touchで、画面に<ロック>の表示がされている時は <ロック> 表示のスライダーを矢印の方向に操作して、ロックを解除してください。
- iA100の **▶|| ボタン**を押すと一時停止し、もう一度押すと再生を再開します。
- iA100の **◀** または **▶** ボタンを押すと、前の曲や次の曲に移動します。ボタンを押し続けると、現在の曲の早戻しや早送りを行ないます。

### 音量、音質の調整

本機では、どの音源を聴いているときでも音声の調節が可能です。

- ◀** や **▶** )でお好みの音量に調節します。さらにお好みによってイコライザ調節が可能です。本体背面の**EQボタン**を長押ししてから、必要に応じてさらに何度か押し、treble:高音、bass:低音、mid:中音をそれぞれ **◀** または **▶** ボタンで調節します。Bongiovi DPS音響効果は出荷時ONになっています。効果のON/OFFは **⊗ ボタン**で行ないます。

**ご案内:** イコライザとBongiovi DPS効果は、「iHome+Sleep」アプリでも設定可能です。

## ラジオを聴く

### アンテナの準備

- FMアンテナ(本体うしろ)をいっぱい伸ばしてください。アンテナ線の被覆をむいて他の金属部に接続しないでください。

### FMラジオ受信周波数帯域の設定

FM放送の周波数割り当ては国や地域ごとに異なりますので、はじめに、ご使用になる地域(USA, EUROPE, JAPAN, AUSTRALIA, CHINA)の設定が必要です。

- iA100がOFFであること(何も再生していないこと)を確認します。**モードボタン**を5秒以上押すと、ディスプレイ下部に“Radio XXX”(XXXは地域を表します)が表示されます。次に **◀** または **▶** ボタンで地域を選択します。
- もう一度**モードボタン**を押す(または5秒以上そのままにする)と、設定が完了します。

### ラジオの受信とプリセットの設定

- FMラジオの周波数がディスプレイに表示されるまで**モードボタン**を何度か押します。
- ◀** または **▶** ボタンで目的の放送を選局します。ボタンを押し続けると、放送を自動的に探すことができます。
- プリセットを行なっておくと、ボタンを押すだけで簡単に目的の放送を選局することができます。以下はプリセットの手順です。
  - まず **▶|| ボタン**を何度か押して希望するプリセット番号(P1-P6)を表示し、次にプリセット番号表示が点滅するまで **▶|| ボタン**を押し続けます。
  - ◀** または **▶** ボタンで、プリセットしたい放送を受信します。ボタンを押し続けると、放送を自動的に探すことができます。
  - この状態で **▶|| ボタン**を押すと、<ピー>という確認音がして、聴いている局が選んだ番号のプリセットに登録されます。A~Cの手順を繰り返して6局までのプリセットを登録できます。



4. プリセットされた放送を聴くときは、まず**モードボタン**でFMラジオモードに切り替え、次に **▶||** ボタンを何度か押して希望するプリセットを選択します。
  5. **◀** や **▶**) で好みの音量に調節します。
- ご案内:** App Storeから「iHome+Radio」をダウンロードすると、世界中の何千ものインターネットラジオ放送をiA100で楽しむことができます。

### 外部オーディオ機器を聴く

ドック接続に対応しないiPodやポータブルオーディオは、外部入力ジャックを利用して再生することができます。

1. 両端が3.5mmステレオミニプラグのオーディオケーブル(市販品)の一端をオーディオ機器のヘッドホンジャックまたはライン出力ジャックに、もう一端をiA100の外部入力ジャック(Aux-in)に接続します。(接続する機器によってはオーディオ機器側のプラグ形状が異なることがありますので、ご購入前によくご確認ください)
  2. iA100をONにし、“Aux-in”がディスプレイ下部に表示されるまで**モードボタン**を何度か押します。
  3. オーディオ機器の電源をONにし、再生します。
  4. iA100の **◀** や **▶**) で好みの音量に調節します。オーディオ機器側の出力音量も適切に調節してください。
- 再生が終わるときは、オーディオ機器の電源もOFFにしてください。

### Bluetooth機器の音楽を聴く

iA100でBluetooth機器からの音楽を聴くためには、あらかじめ簡単な手順でiA100とBluetooth機器をペアリングしておく必要があります。ペアリングを行なうと、ペアになった機器は無線で1対1に接続され、それぞれが常に相手を認識し合います。

#### ペアリング:

1. iA100背面の**ペアリングボタン**を押してペアリングを開始します。Bluetooth表示と「PAIRING」表示が点滅します。
2. Bluetooth機器の説明書に従って、機器のBluetooth機能を有効にします。機器から「パスコード」の入力要求があったら、本機のパスコード(1234)を入力します。
3. いったん接続すると、Bluetooth表示 **✳** は点灯したままになります。
4. 相手の機器が検知範囲内に入ると、iA100は以前の接続を復元し、自動的に無線で接続します。

#### Bluetooth機器の音楽再生:

1. いったんiA100とBluetooth機器をペアリングして接続すると、機器に入っている音楽をiA100を通して聴くことができるようになります。
2. iA100をONにし、“Bluetooth”がディスプレイ下部に表示されるまで**モードボタン**を何度か押します。
3. iA100の **▶||** ボタンを押すと、Bluetooth機器の再生が行なわれます。ディスプレイには“Bluetooth”と表示されます。(ご使用のBluetooth機器によっては、手で音楽プレーヤーモードに切り替えないと正常に動作しない場合があります)
4. **▶||** ボタンを押すと一時停止し、もう一度押すと再生を再開します。
5. **◀** や **▶**) で好みの音量に調節します。

使用后、Bluetooth機器の電源は手動でOFFにしてください。

**メモ:** Bluetooth対応機器を再生するときは、iA100をBluetoothモードにする必要があります。

## Bluetooth対応電話で電話をかける

iA100を通して電話をかけるときは、あらかじめBluetooth対応電話機とiA100をペアリングして接続しておく必要があります。ペアリングの手順は8ページを参照してください。

### 電話を受ける

1. かかって来た電話に出るときは **☎ ボタン**を押します。iA100をスピーカーフォンとして使用できます。
2. 話すときはマイク (**🎤 ボタン**の上にあります)に向かって話します。通話音量は **🔊 や 🔊🔊** で調節します。
3. 通話が終わったら **☎ ボタン**を押します。

### 電話をかける/リダイヤル

1. 以下の操作はiA100とBluetooth対応電話機をペアリングしたうえで行ってください。電話をかけるときは電話機で電話番号をダイヤルします。iA100の **☎ ボタン**を押すと発信を中止します。
  2. 直前にかけた番号にもう一度かける (リダイヤル) 場合は、**☎ ボタン**を2回押します。
  3. 通話音量は **🔊 や 🔊🔊** で調節します。
- メモ:** 電話機能で音量を変えた場合でも、他のモードの音量設定には影響しません。
4. 通話が終わったら **☎ ボタン**を押します。

## スリープ操作

iA100はiPad/iPhone/iPod、Bluetooth機器の音楽やラジオを聴きながらお休みになるときに利用可能なスリープタイマーを搭載しています。設定時間になると徐々に音量を下げ、自動的にOFFになります。

1. **ベッドタイムボタン**を押すとスリープモードになります。ディスプレイにはスリープ表示が点灯します。スリープモードでは徐々に音量を下げていく、「おやすみ機能」を備えています。設定時間になると自動的にOFFになります。
2. さらに**ベッドタイムボタン**を押すごとに、スリープタイマーの時間が120、90、60、30、15分またはOFF(スリープモード解除)に切り替わります。
3. スリープを設定したあとはディスプレイは時刻表示に変わりますが、スリープモード中に再度**ベッドタイムボタン**を押すと、スリープの残り時間が表示されます。もう一度押すと、今の残り時間よりさらに短いスリープタイマーでカウントし直されます。(例:残り時間80分の時に操作すると、60分になります)
4. iA100では、スリープモードの音量設定はアラーム音量の設定に関係なく、おやすみに最適な設定ができます。**🔊 や 🔊🔊** でスリープ時の音量を設定します。スリープ時の音量は、通常時と別に記憶され、設定を変えない限りこのとき設定した音量になります。
5. スリープモードを中止してすぐに動作を止めたい時は **🎤 ボタン**を押します。

## タイマー操作

通常の目覚ましアラームとは別に、一定時間が経過すると知らせてくれるタイマーを利用できます。設定した時間が来ると、ブザー音でお知らせします。

1. 本体背面の**タイマーボタン(Nap)**を押すとタイマーが作動します。ボタンを押すごとに、タイマーの時間が5、10、15、20、30、45、60、90、120分またはOFF(タイマー解除)に切り替わります。
2. タイマーを設定したあとはディスプレイは時刻表示に変わりますが、タイマー作動中に再度**タイマーボタン(Nap)**を押すと、残り時間が表示されます。もう一度押すと、今の残り時間より長いタイマーでカウントし直されます。(例:残り時間25分の時に操作すると、30分になります)

## ディマー

アラーム作動中以外のときにスヌーズ/ディマーボタンを押すと、液晶ディスプレイの明るさ(ディマー)を調節することができます。

## バックアップ電池の交換

iA100は停電時にもアラームと時計の機能を維持するため、単三電池2本によるバックアップシステムを採用しています。ディスプレイの**バッテリー残量警告表示**が点灯したら電池を交換してください。バックアップ電池が正しく取り付けられていれば、停電や、何かの原因でACアダプターが抜けてしまっても、ディスプレイのバックライトは消灯しますが時計やアラームの設定は保持されます。そうでない場合、時計やアラームの設定はリセットされてしまいます。

バックアップ電池を交換するときは必ずACアダプターが接続された状態で行なってください。ACアダプターを接続せずに電池交換を行なうと、内部の設定がすべてリセットされます。電池は、長寿命なアルカリ乾電池の使用をおすすめします。

1. 本体底面にあるバッテリーケースの蓋を開けます。
2. ACアダプターが接続されていることを確認してください。ACアダプターを接続せずにバッテリー交換を行なうと、内部の設定がすべてリセットされます。
3. バッテリーケースの近くの表示に合わせ、極性(+)が正しくなるように単三電池2本を図のようにセットして、バッテリーケースの蓋を閉じます。

**ご注意:**使い終わった電池は、自治体の規則に従って正しく廃棄してください。

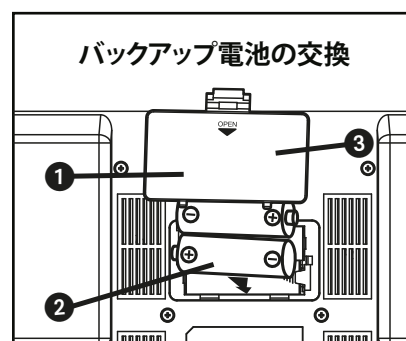

## 電池についてのご注意

本機には電池を使用します。電池の液漏れや破裂の危険性が高くなりますので、下記の使い方をしないでください。

- 種類やメーカーが違う電池を混在して使用する
- 新しい乾電池と古い乾電池と一緒に使用する
- 電池を分解する
- 電池を火気に入れる
- 電池を75℃以上の高温になるところに置く
- 電池を濡らしたり水に入れる
- 乾電池を充電する
- 電池の極性を逆にセットする

### ご注意

間違った電池の交換をすると、破裂の危険があります。必ず同じ製品か、同じ種類の電池を使用してください。

電池(バッテリーパックや電池を入れた機器)は、直射日光や火気の近くなど、過度の熱にさらさないでください。

機器の電源を切っているときでも、機器はコンセントに接続されています。機器の使用を完全にやめるときは、コンセントから確実に抜いてください。

火のついたロウソクなどの裸火を装置の上に置かないでください。

電池を廃棄するときは環境汚染を引き起こさないよう、法律や自治体で定められている規則に従って正しく処理してください。

安全にお使いいただくために

## 安全のために必ずお守りください

本機は、指定された方法でご使用いただければ、安全に使用いただけるように設計、製造されています。しかしながら、不適切な使用は火災や感電を引き起こす恐れがあります。設置やご使用前には必ずこのすべての安全と操作の注意事項を読み、記載事項に従って正しくご使用ください。そして、必ずいつでも見られる場所に保管しておいてください。記載された注意事項には、常に注意を払ってください。

1. **水や湿気** — 製品を、水の近くで使用しないでください。例：浴槽、洗面台、台所の流し台、洗濯機、プールの近くや湿った場所など。
2. **換気** — 製品を、適切な換気が得られない場所で使用しないでください。例：ベッド、ソファ、厚手のマットなどの上など、換気のさまたげとなる場所、または、戸棚や本棚の中など、密閉された場所。
3. **熱** — 製品は、暖房機具の放熱版、放熱器、ストーブなどの熱源（アンプも含む）から遠ざけてください。
4. **電源** — 製品には、必ず、説明書に記載された、本製品専用の電源を使用してください。
5. **電源コードの保護** — 電源コードは、踏んだり、上に物が乗って押さえられたりしないように配線してください。コンセントから本製品までの間には障害物がないようにしてください。
6. **クリーニング** — 製品は定期的にクリーニングすることをお勧めします。説明書の「お手入れ」の項をご参照ください。
7. **異物や液体** — 製品の内部に異物を入れないでください。製品の隙間から液体が入ったり物が落下する可能性のある場所に置かないでください。
8. **付属品など** — 付属、またはメーカー推奨の器具以外は接続、装着しないでください。
9. **雷と異常電圧からの保護** — 雷が鳴り出したら、ACアダプターをコンセントから抜き、アンテナ線を縮めて、雷が十分遠ざかるまでACアダプターを差し込まないでください。この措置は、装置を異常電圧から保護するためのものです。
10. **タコ足配線** — テーブルタップなどで過度に配線を分岐する「タコ足配線」はおやめください。火災や感電の原因となることがあります。
11. **修理が必要な破損** — 次の場合は、専門の修理業者による修理が必要です。
  - A. ACアダプターのコードやプラグの破損
  - B. 物体の落下による破損や、製品内部に液体が入った場合
  - C. 製品が雨にぬれた場合
  - D. 製品が落下したり、破損した場合
  - E. 製品が正常に機能しない、または動作しない場合
12. **アンテナ** — 製品に付属しているアンテナを付け替えたり、別のアンテナに接続しないでください。
13. **長期間使用しないとき** — 製品を1ヶ月以上使用しない時は、腐食や不意の損害を防ぐために、本機の電源ケーブルを抜いてください。
14. **製品の修理** — ユーザー自身で製品を修理しないでください。説明書に記載のない製品整備は、専門の修理業者にお任せください。

詳細は保証書に記載のサポート窓口へお問い合わせください  
または [www.ihomeintl.com](http://www.ihomeintl.com) をごらんください

### トラブルシューティング

症状	考えられる原因	処置
iA100が反応しない (電源が入らない)	ACアダプターがコンセントに正しく差し込まれていないか、本体背面のACアダプタージャックにプラグが接続されていない	通電しているコンセントにACアダプターを正しく差し込み、ACアダプタージャックにプラグを差し込んでください
	コンセントが通電していない、またはスイッチが切られている	他の機器をコンセントに差し込み、コンセントが通電しているか確認してください、電源に関連するスイッチが切られていない事を確認してください
	電源がOFFになっている	電源/Appボタンを押して電源をONにしてください
携帯電話やBluetooth機器の音楽が、Bluetooth経由で再生できない	機器がA2DP、およびAVRCP Bluetoothプロファイルに対応していない	音楽を聴くためにはA2DP、およびAVRCP Bluetoothプロファイルに対応している必要がありますが、スピーカーフォンとしてのハンズフリー通話をご利用いただけます
	機器がiA100とペアリングされていないため接続できない	ペアリングする前に、お使いの機器がA2DP、およびAVRCP Bluetoothプロファイルに対応していることを確認してください 他のBluetooth機器がiA100と接続していた場合、新たな機器とはペアリングし直す必要があります 機器の説明書をごらんになり、ペアリングを行なってください
Bluetooth機器に充電されない	iA100はドッキングしたiPad/iPhone/iPodへの充電のみ可能です、他の機器には充電できません	機器専用の充電器をご使用ください
音が歪む	音量のレベル設定が高すぎる	音量を下げてください
	音源が歪んでいる	iPod/iPhoneの元の音源の音質が悪いと、大音量のスピーカーでは歪みやノイズが聞こえやすくなります 音楽CDなどの違う音源を試してください
		iPhone/iPod/Bluetooth機器のEQを"フラット"にしたり、iPhone/iPodの"サウンドチェック"、音量をそろえる"機能をオンにしてみてください
Bluetooth経由の音が途切れる	Bluetooth機器がiA100の検知範囲外にある	Bluetooth機器をiA100から9m以内に近づけてください
電話の受話音が聞こえない	電話機がiA100の検知範囲外にある	電話機をiA100に近づけてください
	iA100の音量設定が低すぎる	音量を上げてください
BluetoothヘッドセットがiA100とペアリングできない	ヘッドセットやBluetoothレシーバーはiA100とペアリングできません	ヘッドセットやレシーバーとペアリングできるのは、電話機又はBluetooth送信機です
電話の相手にこちらの声が聞こえない、こちらの声が聞き取りにくい	iA100のマイクから遠すぎる	iA100のマイクはスヌーズ/ディマラーボタンの近くにあり、iA100に近づいてください
	マイクがミュート（消音）されている	ミュートボタン（リモコン）を押してミュートを解除してください

### トラブルシューティング

症状	考えられる原因	処置
Bluetooth機器を音源にしたアラームで、音楽が再生されない	機器が再生モードになっていない	機器の電源が入っていて、音楽再生モードになっているかご確認ください
	機器が充電されていない	アラーム時刻まで電源が持つように充電してください
	機器がA2DP、およびAVRCP Bluetoothプロファイルに対応していない	アラーム音源をラジオなど、別の音源に変えてください
電話の受話音が聞き取りにくい	iA100の音量設定が低すぎる	音量を上げてください
	接続が不安定または電話回線の状態が悪い	接続状況を変えるため、場所を移動して電話をかけ直してください
電話がつかない、ダイヤルできない	Bluetoothで音楽を再生するのと電話を同時にできない機種である可能性	電話機の説明書やWebサイトの情報をご確認のうえ、もしBluetoothで音楽を再生するのと電話を同時にできない機種の場合は、いったん音楽再生を止めてから電話をかけてください

iHome®